



Acura TSX 2004-2008

KIT FEATURES

- ISO DIN radio provision with pocket
- ISO DDIN radio provision
- Painted matte black

KIT COMPONENTS

- A) Radio trim panel • B) Radio brackets • C) Climate control • D) Pocket • E) (8) #8 x 3/8" Phillips screws • F) (2) #10 x 3/4" Phillips screws
- G) (2) #8 Speed clips • H) (8) PC-7871B Panel clips • Wire harness (not shown)

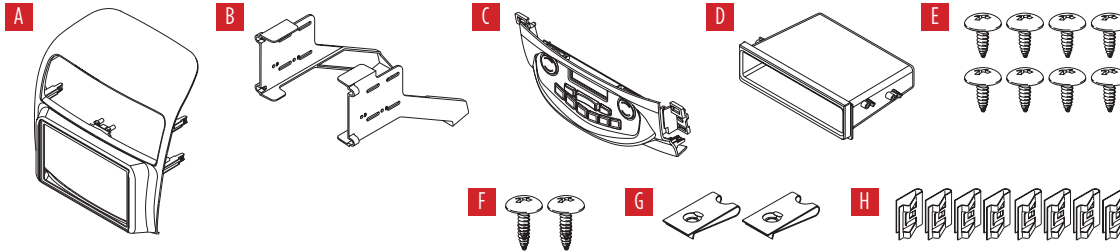

TABLE OF CONTENTS

Dash Disassembly	2-4
Kit Assembly	
– ISO DIN radio provision with pocket	5
– ISO DDIN radio provision	6
Wiring Instructions	7
Kit Programming	8

WIRING & ANTENNA CONNECTIONS

- Wiring Harness: Included
- Antenna Adapter: Not required
- Steering wheel control interface: ASWC-1 (sold separately)

TOOLS REQUIRED

- Panel removal tool • Phillips screwdriver
- 5/16" socket wrench • Rotary cutting tool

CAUTION! All accessories, switches, climate controls panels, and especially air bag indicator lights must be connected before cycling the ignition. Also, do not remove the factory radio with the key in the on position, or while the vehicle is running.

DASH DISASSEMBLY

Attention! Turn the fan speed all the way up, and then turn the recirculation button off, prior to turning the vehicle off and removing the radio/climate control assembly.

1. Unclip and remove the (2) trim panels on either side of the radio. The driver side trim will have the cabin temperature sensor attached to it (Figures A, B)

Note: Complete removal should not be necessary. If you do remove this trim it must be reconnected prior to programming the new climate controls.

2. Remove (1) Phillips screw on either side of the radio.

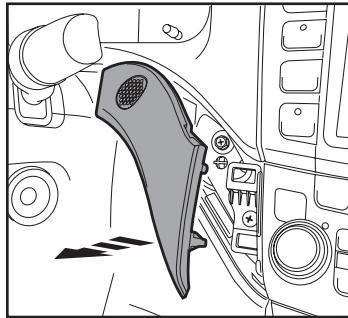

(Figure A)

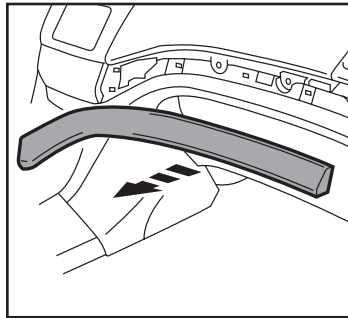

(Figure B)

3. Unclip and remove the hazard button above the factory radio, and remove (1) Phillips screw exposed between the a/c vents. (Figure C)
4. Unclip and remove the pocket below the radio. (Figure D)

Continued on the next page

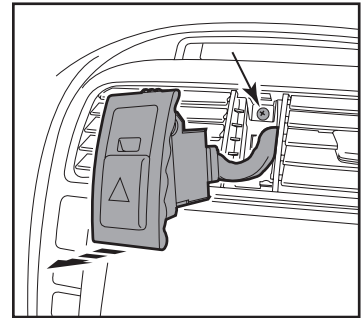

(Figure C)

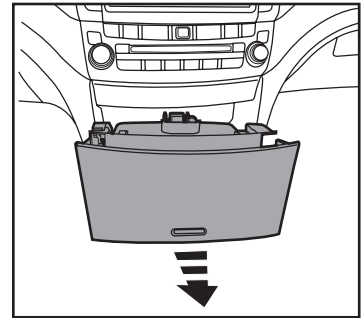

(Figure D)

DASH DISASSEMBLY (CONT)

5. Remove (2) 5/16" bolts under the radio facing up that secure the radio brackets. (Figure E)
6. Unclip, unplug and then remove the factory radio/climate control assembly. (Figure F)
7. Remove the a/c vents from the factory panel and set aside for kit assembly. (Figure G)

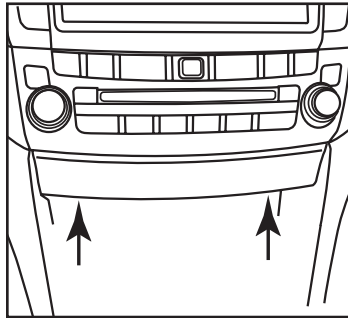

(Figure E)

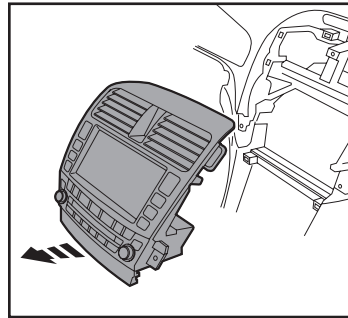

(Figure F)

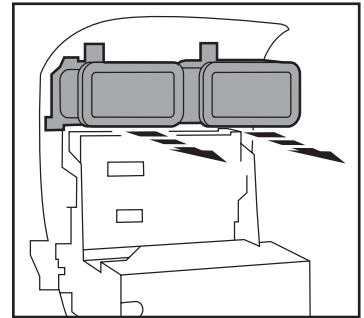

(Figure G)

Continued on the next page

DASH DISASSEMBLY (CONT)

- Using a rotary cutting tool, cut and remove the plastic shaded areas from the radio cavity. (Figures H, I)

Continue to Kit Assembly

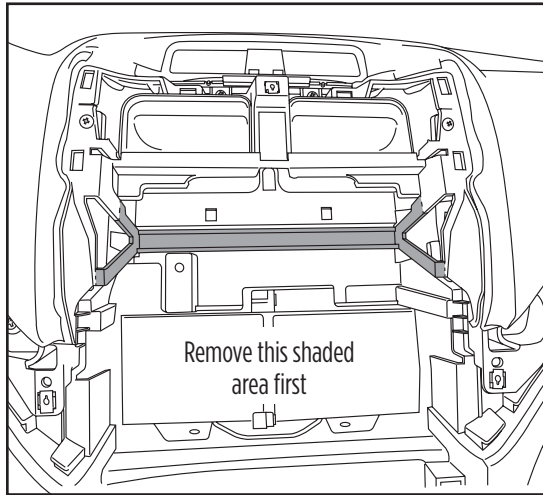

(Figure H)

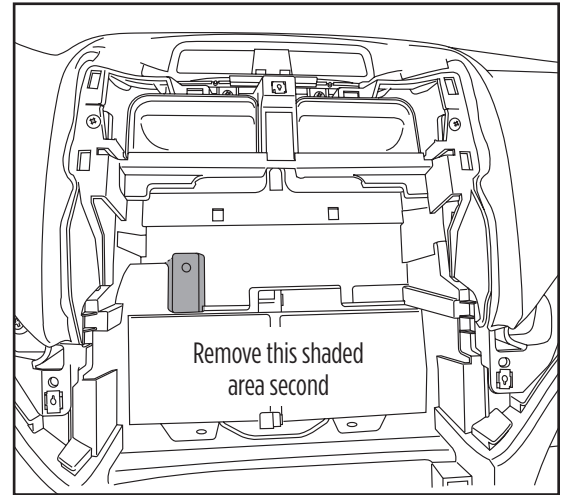

(Figure I)

KIT ASSEMBLY

ISO DIN radio provision with pocket

1. Attach the (8) PC-7871B panel clips to the 99-7809 radio trim panel.
2. Attach (1) #8 speed clip provided to each radio bracket as shown. (Figure A)

Note: This will be the lower mounting point where the factory 5/16" screws were removed.

3. Attach the radio brackets to the radio trim panel using (4) #8 x 3/8" Phillips screws provided. (Figure B)
4. Mount the pocket to the bracket/panel assembly with (4) #8 x 3/8" Phillips screws provided. (Figure C)
5. Remove the metal "DIN" sleeve and trim ring from the aftermarket radio.
6. Slide the radio into the assembly and secure with screws supplied with the radio. (Figure C)
7. Clip the a/c vents removed in step #7 of the disassembly into the radio trim panel.

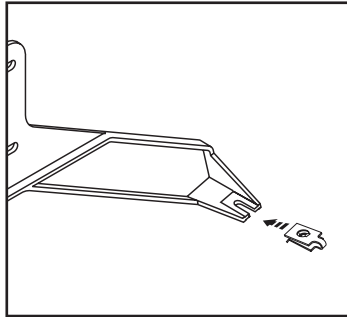

(Figure A)

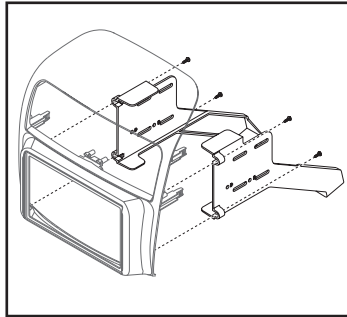

(Figure B)

8. Locate the factory wiring harness and antenna plug in the dash and make all necessary connections to the radio. Metra recommends using the proper mating adapters from Metra and/or AXCESS.
9. Plug in and clip the Metra climate control assembly into the dash. (Figure D)
10. Proceed to the Wiring Instruction section of this manual before mounting the radio assembly into the dash and completing the dash assembly.
11. After the Metra climate controls are programmed and tested, mount the new radio assembly into the dash, secure the lower radio bracket mounting points with (2) #10 x 3/4" Phillips screws provided, and reassemble the dash in reverse order of disassembly.

Continue to Wiring Instructions

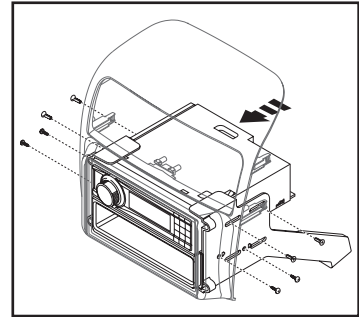

(Figure C)

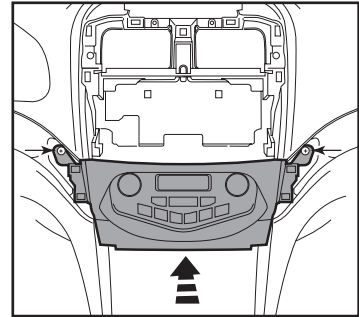

(Figure D)

KIT ASSEMBLY

ISO DDIN radio provision

1. Attach the (8) PC-7871B panel clips to the 99-7809 radio trim panel.
2. Attach (1) #8 speed clip provided to each radio bracket as shown. (Figure A)

Note: This will be the lower mounting point where the factory 5/16" screws were removed.

3. Attach the radio brackets to the radio trim panel using (4) #8 x 3/8" Phillips screws provided. (Figure B)
4. Slide the radio into the assembly and secure with screws supplied with the radio. (Figure C)
5. Clip the a/c vents removed in step #7 of the disassembly into the radio trim panel.

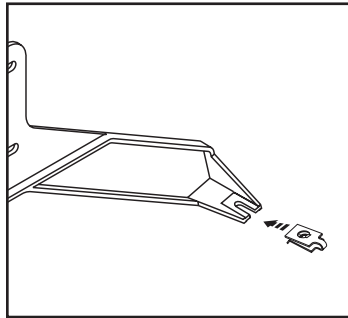

(Figure A)

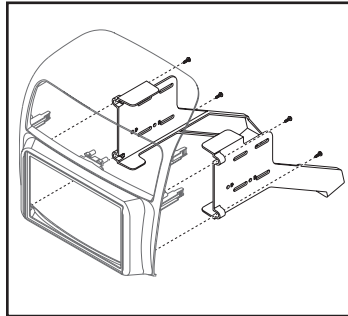

(Figure B)

6. Locate the factory wiring harness and antenna plug in the dash and make all necessary connections to the radio. Metra recommends using the proper mating adapters from Metra and/or AXCESS.
7. Plug in and clip the Metra climate control assembly into the dash. (Figure D)
8. Proceed to the Kit Programming section of this manual before mounting the radio assembly into the dash and completing the dash assembly.
9. After the Metra climate controls are programmed and tested, mount the new radio assembly into the dash, secure the lower radio bracket mounting points with (2) #10 x 3/4" Phillips screws provided, and reassemble the dash in reverse order of disassembly.

Continue to Wiring Instructions

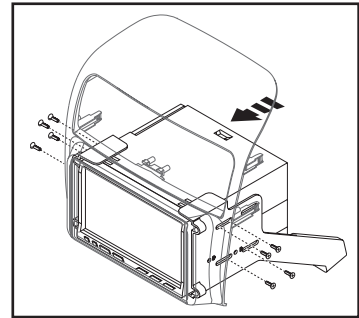

(Figure C)

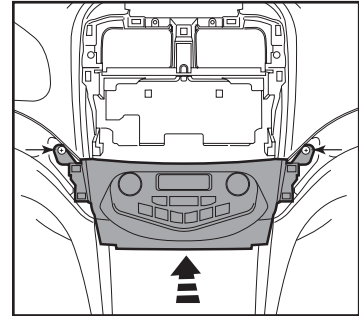

(Figure D)

WIRING INSTRUCTIONS

From the 20-pin harness:

- Connect the **Red** wire to the ignition wire of the aftermarket radio.
- Connect the **Yellow** wire to the radio's 12-volt battery or memory wire.
- Connect the **Black** wire to the radio's ground wire.
- Connect the **Blue** wire to the antenna turn on wire of the aftermarket radio. (if applicable)
- Connect the **Orange** wire to the illumination wire of the aftermarket radio. If the aftermarket radio has no illumination wire just tape off the **Orange/White** wire.
- Connect the **White** wire to the left front positive speaker output.
- Connect the **White/Black** wire to the left front negative speaker output.
- Connect the **Gray** wire to the right front positive speaker output.
- Connect the **Gray/Black** wire to the right front negative speaker output.
- Connect the **Green** wire to the radio's left rear positive speaker output.
- Connect the **Green/Black** wire to the radio's left rear negative speaker output.
- Connect the **Purple** wire to the radio's right rear positive speaker output.
- Connect the **Purple/Black** wire to the radio's right rear negative speaker output.

Additional 12-pin harness (ASWC harness)

This 12-pin **harness** is to be used in conjunction with the ASWC-1 (not included).

Please refer to ASWC instructions for programming. The ASWC-1 is to retain the factory steering wheel controls if equipped.

Plug the 6-pin connector into the 99-7809 climate control panel.

Plug the 20-pin connector to the vehicle side harness.

Caution:

99-7809 applications only require the auto A/C plug locations. DO NOT use the manual plug location.

The micro B USB connection is for future software updates to this if necessary. See axessinterface.com for updating information.

Please disregard the white/red, white/black, and black wires with bullet connectors coming from the 6-way plug. These are not used in any of the current 99-7809 applications.

Please disregard the plug location above the micro B USB connection. It will not be used.

Continue to Kit Programming on back cover



KIT PROGRAMMING

After all connections are made and before installing the radio assembly into the dash, you must program the kit.

1. **** Before programming the climate controls, make sure all connections are made to the Metra climate controls and the temperature sensor on the driver side dash trim is plugged in, failure to do so will cause the kit to not program properly. ****
2. Start the vehicle.
3. With the vehicle running, press and hold the rear defrost button until the display backlight starts to flash.
4. Release the rear defrost.
5. The display will continue to flash for up to 60 seconds, do nothing until it stops flashing.
6. When the display stops flashing test the climate control functionality. If they work properly, continue with the dash assembly.
7. If the climate controls do not function properly turn off the vehicle and check that all connections are secure. After all connections are verified, try to program the kit once more while writing down the codes that flash on the display during the process (this is important information you may need if you must call Technical Support).

****** Note:** *Factory clock and cabin temperature display at the top of the dash will be lost. The new radio will have a clock on the radio display, and the new Metra climate control display will show the temperature information.*

Note: Press and hold the “Dual” button for 5 seconds to switch the temp display between Fahrenheit and Celsius.

IMPORTANT

If you are having difficulties with the installation of this product, please call our Tech Support line at 1-800-253-TECH. Before doing so, look over the instructions a second time, and make sure the installation was performed exactly as the instructions are stated. Please have the vehicle apart and ready to perform troubleshooting steps before calling.



KNOWLEDGE IS POWER

Enhance your installation and fabrication skills by enrolling in the most recognized and respected mobile electronics school in our industry. Log onto www.installerinstitute.com or call 800-354-6782 for more information and take steps toward a better tomorrow.



Metra recommends MECP certified technicians



Acura TSX 2004-2008

CARACTERÍSTICAS DEL KIT

- Provisión de radio ISO DIN con cavidad
- Provisión de radio ISO DDIN
- Pintura negro mate

COMPONENTES DEL KIT

- A) Panel de moldura del radio • B) Soportes del radio • C) Ensamble de control de clima • D) Cavidad • E) (8) Tornillos Phillips #8 de 3/8"
- F) (2) Tornillos Phillips #10 de 3/4" • G) (2) Ganchos de velocidad #8 • H) (8) Ganchos para panel PC-7871B • Arnés de cables (no se muestra)

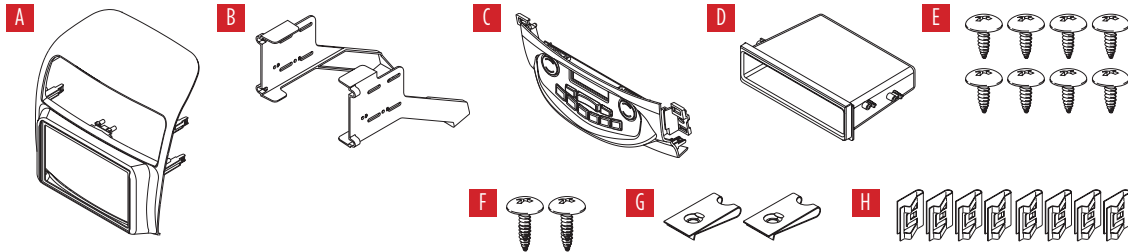

INDICE

Desmontaje del tablero	2-4
Ensamble del kit	
– Provisión de radio ISO DIN con cavidad.....	5
– Provisión de radio ISO DDIN.....	6
Instrucciones de conexiones de cables.....	7
Programación del kit.....	8

CABLEADO Y CONEXIONES DE ANTENA

Arnés de cables: Incluido
 Adaptador de antena: No requerido
 Interfase de control en volante: ASWC-1
 (se vende por separado)

HERRAMIENTAS REQUERIDAS

- Herramienta para quitar paneles
- Destornillador Phillips • Llave de tubo de 5/16"
- Herramienta de corte giratorio

¡PRECAUCIÓN! Todos los accesorios, interruptores, paneles de controles de clima y especialmente las luces del indicador de las bolsas de aire deben estar conectados antes ciclar la ignición. Además, no quite el radio de fábrica con la llave en la posición de encendido ni con el vehículo funcionando.

DESMONTAJE DEL TABLERO

Atención! Gire la velocidad del ventilador hasta el final y, a continuación, apague el botón de recirculación antes de apagar el vehículo y retirar el radio/esemble de control de clima.

1. Desenganche y quite los (2) paneles laterales de la moldura a cada lado del radio. El panel del lado del conductor tendrá el sensor de la temperatura de la cabina unido. (Figura A, B)

Nota: No será necesaria la remoción completa. Si retira este panel, debe reconectarlo antes de programar los nuevos controles del clima.

2. Quite el (1) tornillo Phillips que está a cada lado del radio.

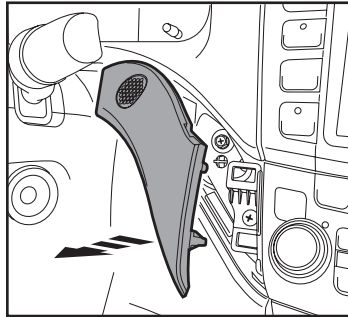

(Figura A)

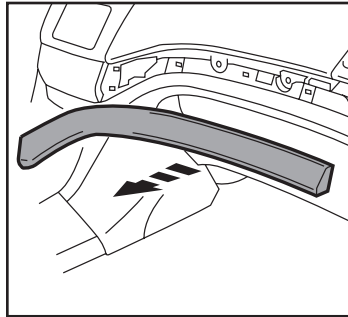

(Figura B)

3. Desenganche y quite el botón de las luces intermitentes que está arriba del radio de fábrica, y quite (1) tornillo Phillips expuesto entre las rejillas del aire acondicionado. (Figura C)
4. Desenganche y quite la cavidad de abajo del radio. (Figura D)

Continúa en la siguiente página

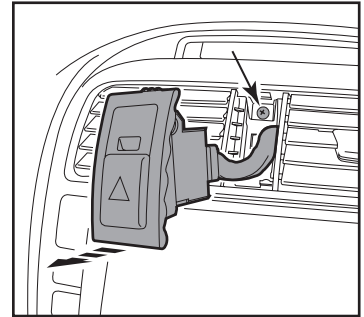

(Figura C)

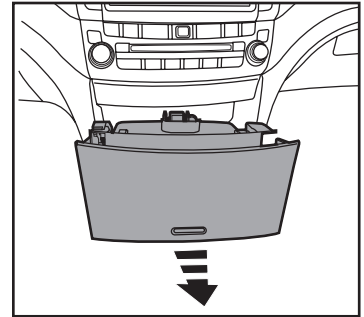

(Figura D)

DESMONTAJE DEL TABLERO (CONT)

5. Quite los (2) pernos de 5/16" debajo del radio que están orientados hacia arriba que sujetan los soportes del radio. (Figura E)
6. Desenganche, desconecte y quite el ensamble del radio de fábrica/control del clima. (Figura F)
7. Quite las rejillas del aire acondicionado del panel de fábrica y guárdelas para el ensamble del kit. (Figura G)

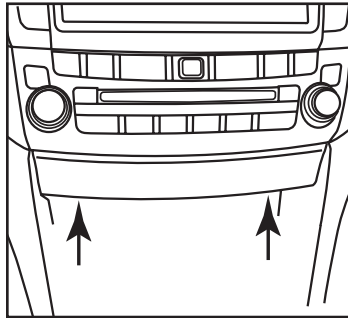

(Figura E)

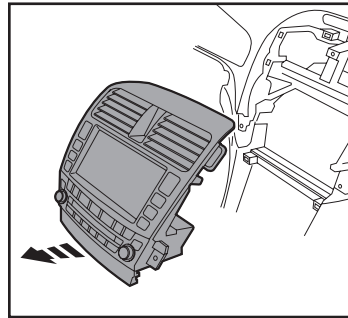

(Figura F)

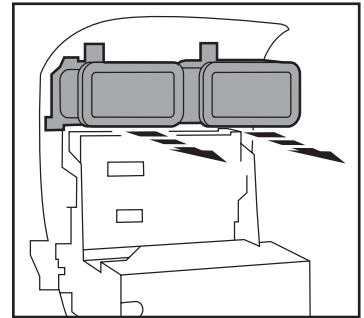

(Figura G)

Continúa en la siguiente página

DESMONTAJE DEL TABLERO (CONT)

- Usando un cortador giratorio, corte y quite las áreas sombreadas de la cavidad del radio. (Figuras H, I)

Continúe con el Ensamble del Kit

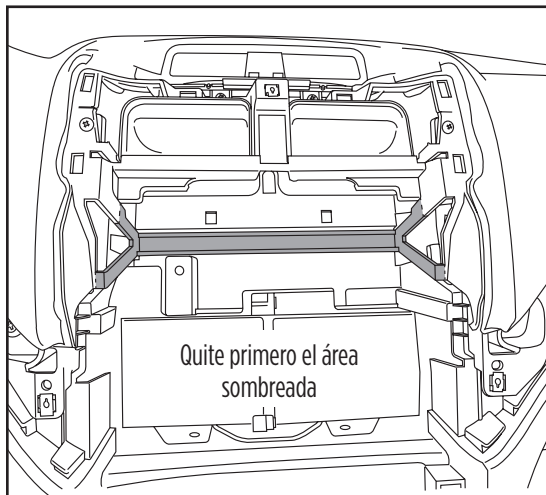

(Figura H)

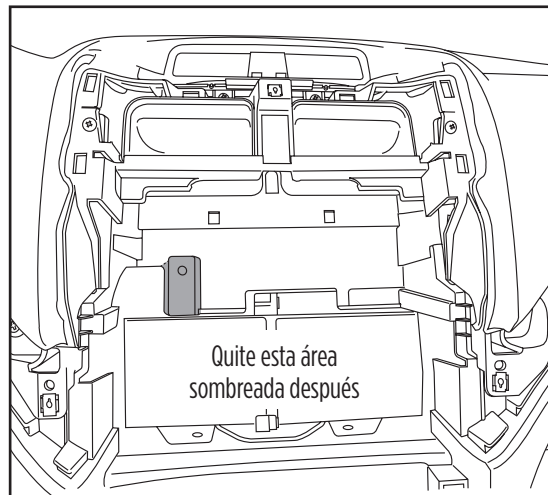

(Figura I)

ENSAMBLE DEL KIT

Provisión de radio ISO DIN con cavidad

1. Coloque los (8) ganchos del panel PC-7871B en el panel de la moldura del radio 99-7809.
2. Coloque (1) gancho de velocidad #8 suministrado en cada soporte del radio como se muestra. (Figura A)
Nota: Este será el punto inferior de montaje donde se quitaron los tornillos de 5/16" de fábrica.
3. Una los soportes del radio al panel de moldura del radio con los (4) tornillos Phillips #8 de 3/8" suministrados. (Figura B)
4. Monte la cavidad en el ensamble de soporte/panel con los (4) tornillos Phillips #8 de 3/8" suministrados. (Figura C)
5. Quite la manga de metal "DIN" y el anillo de moldura del radio de mercado secundario.
6. Deslice el radio en el ensamble y sujételo con los tornillos suministrados con el radio. (Figura C)
7. Enganche las rejillas del aire acondicionado que se quitaron en el paso #7 del desensamble en el panel de la moldura del radio.

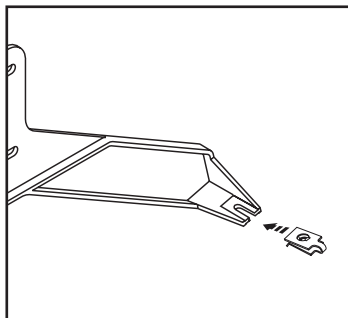

(Figura A)

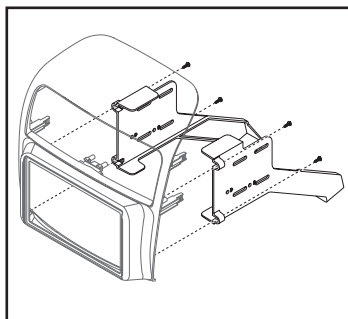

(Figura B)

8. Localice el arnés de cableado de fábrica y el conector de la antena en el tablero y haga todas las conexiones necesarias al radio. Metra recomienda que use adaptadores adecuados de acoplamiento de Metra y/o de AXCESS.
9. Conecte y enganche el ensamble del control de clima Metra en el tablero. (Figura D)
10. Proceda con la sección de Instrucciones de cableado de este manual antes de montar el ensamble de radio en el tablero y terminar el ensamble del tablero.
11. Después de que los controles del clima de Metra estén programados y probados, monte el nuevo montaje del radio en el tablero, sujete los puntos inferiores de montaje del soporte del radio con los (2) tornillos Phillips #10 de 3/4" suministrados y vuelva a armar el tablero al revés de como lo desarmó.

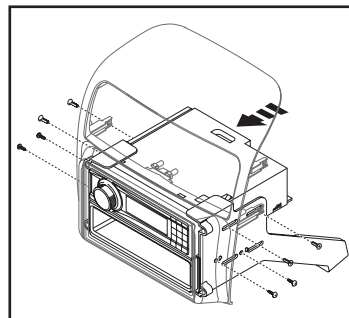

(Figura C)

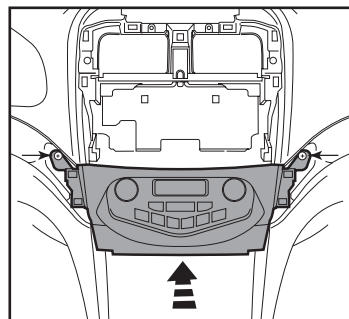

(Figura D)

Continuar las Instrucciones de Cableado

ENSAMBLE DEL KIT

Provisión de radio ISO DDIN

1. Coloque los (8) ganchos del panel PC-7871B en el *panel de la moldura del radio* 99-7809.
2. Coloque (1) gancho de velocidad #8 suministrado en cada soporte del radio como se muestra. (Figura A)

Nota: Este será el punto inferior de montaje donde se quitaron los tornillos de 5/16" de fábrica.

3. Una los soportes del radio al panel de moldura del radio con los (4) tornillos Phillips #8 de 3/8" suministrados. (Figura B)
4. Deslice el radio en el ensamble y sujételo con los tornillos suministrados con el radio. (Figura C)
5. Enganche las rejillas del aire acondicionado que se quitaron en el paso #7 del desensamble en el *panel de la moldura del radio*.

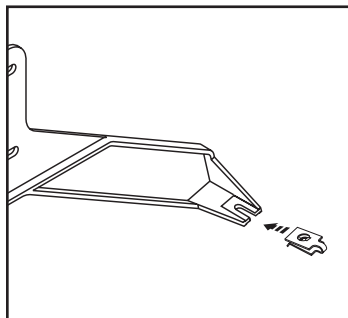

(Figura A)

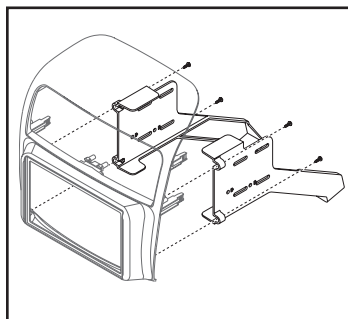

(Figura B)

6. Localice el arnés de cableado de fábrica y el conector de la antena en el tablero y haga todas las conexiones necesarias al radio. Metra recomienda que use adaptadores adecuados de acoplamiento de Metra y/o de AXCESS.
7. Conecte y enganche el *ensamble del control de clima Metra* en el tablero. (Figura D)
8. Proceda con la sección de Instrucciones de cableado de este manual antes de montar el ensamble de radio en el tablero y terminar el ensamble del tablero.
9. Después de que los controles del clima de Metra estén programados y probados, monte el nuevo montaje del radio en el tablero, sujete los puntos inferiores de montaje del soporte del radio con los (2) tornillos Phillips #10 de 3/4" suministrados y vuelva a armar el tablero al revés de como lo desarmó.

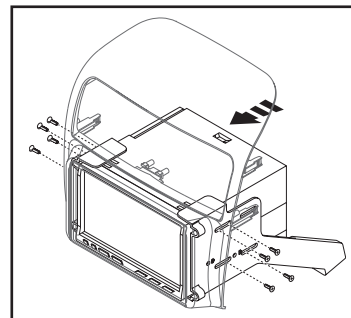

(Figura C)

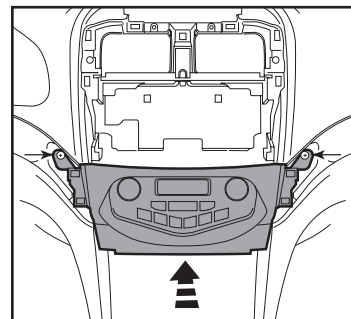

(Figura D)

Continuar las Instrucciones de Cableado

INSTRUCCIONES DE CONEXIONES DE CABLES

Desde el arnés de 20 pins:

- Conecte el cable **rojo** con el cable de ignición del radio de mercado secundario.
- Conecte el cable **amarillo** a la batería de 12 voltios o el cable de memoria del radio.
- Conecte el cable **negro** con el cable de puesta a tierra del radio.
- Conecte el cable **azul** con el cable de encendido de la antena del radio de mercado secundario. (si procede)
- Conecte el cable **anaranjado** con el cable de iluminación del radio de mercado secundario. Si el radio de mercado secundario no tiene cable de iluminación solo cubra con cinta el alambre **anaranjado/blanco**.
- Conecte el cable **blanco** con la salida positiva de la bocina izquierda delantera.

- Conecte el cable **blanco/negro** con la salida negativa de la bocina izquierda delantera.
- Conecte el cable **gris** con la salida positiva de la bocina derecha del frente.
- Conecte el cable **gris/negro** con la salida negativa de la bocina derecha del frente.
- Conecte el cable **verde** con la salida positiva de la bocina izquierda de atrás del radio.
- Conecte el cable **verde/negro** con la salida negativa de la bocina izquierda de atrás del radio.
- Conecte el cable **púrpura** con la salida positiva de la bocina derecha de atrás del radio.
- Conecte el cable **púrpura/negro** con la salida negativa de la bocina derecha de atrás del radio.

Arnés de 12 pins adicional (Arnés ASWC)

Este **arnés** de 12 pins se debe usar junto con el ASWC-1 (no incluido).

Consulte las instrucciones de ASWC para la programación. El ASWC-1 es para retener los controles en el volante de fábrica si cuenta con dicho equipamiento.

Conecte el conector de 6 pins al panel del control de clima 99-7809.

Conecte el conector de 20 pins al arnés lateral del vehículo.

Precaución:

Las aplicaciones de 99-7809 solo requieren las ubicaciones de conexión automática del aire acondicionado. NO use la ubicación de conexión manual.

La conexión micro B USB es para futuras actualizaciones de software en caso de que esto sea necesario. Vea en **axxessinterface.com** la información actualizada.

Por favor ignore los cables blanco/rojo, blanco/negro y negro con conectores tipo bala que vienen del conector de 6 vías. No se utilizan en ninguna de las aplicaciones actuales del 99-7809.

Por favor ignore la ubicación de conexión arriba de la conexión micro B USB. No se utilizará.

Continúe con la Programación del Kit en el reverso



PROGRAMACIÓN DEL KIT

Después de que todas las conexiones estén hechas y antes de instalar el ensamble del radio en el tablero, debe programar el kit.

1. **** Antes de programar los controles del clima, asegúrese de que todas las conexiones estén hechas a los controles del clima de Metra y que el sensor de temperatura de la moldura del tablero del lado del conductor esté conectado, no hacerlo ocasionará que el kit no se programe adecuadamente. ****
2. Encienda el vehículo.
3. Con el vehículo encendido, presione y mantenga presionado el botón de desempañado trasero hasta que la retroiluminación de la pantalla empiece a parpadear.
4. Suelte el botón de desempañado trasero.
5. La pantalla continuará parpadeando hasta 60 segundos, no haga nada hasta que deje de parpadear.
6. Cuando la pantalla deje de parpadear pruebe la funcionalidad del control de clima. Si funcionan adecuadamente, continúe con el ensamble del tablero.
7. Si los controles del clima no funcionan adecuadamente, apague el vehículo y verifique que todas las conexiones estén bien sujetas. Después de que todas las conexiones estén verificadas, trate de programar el kit una vez más mientras escribe los códigos que parpadean en la pantalla durante el proceso (esta es información importante que puede necesitar si llama a soporte técnico).

**** **Nota:** Se perderán reloj fábrica y visualización de la temperatura de la cabina en la parte superior del tablero. La nueva radio tendrá un reloj en la pantalla de la radio, y la nueva pantalla de control climático Metra mostrará la información de la temperatura.

Nota: Mantenga presionado el botón "Dual" durante 5 segundos para cambiar la visualización de temperatura entre Fahrenheit y Celsius.

IMPORTANTE

Si tiene dificultades con la instalación de este producto, llame a nuestra línea de soporte técnico al 1-800-253-TECH. Antes de hacerlo, revise las instrucciones por segunda vez y asegúrese de que la instalación se haya realizado exactamente como se indica en las instrucciones. Por favor tenga el vehículo desarmado y listo para ejecutar los pasos de resolución de problemas antes de llamar.



EL CONOCIMIENTO ES PODER
Mejore sus habilidades de instalación y fabricación inscribiéndose en la escuela de dispositivos electrónicos móviles más reconocida y respetada de nuestra industria. Regístrese en www.installerinstitute.com o llame al 800-354-6782 para obtener más información y avance hacia un futuro mejor.



Metra recomienda técnicos con certificación del Programa de Certificación en Electrónica Móvil (Mobile Electronics Certification Program, MECP).